

UCS 1603B:2022

ЗОРЧИГЧ ТЭЭВРИЙН ҮЙЛЧИЛГЭЭ



Нийтийн тээврийн үйлчилгээ,
тээврийн хэрэгсэлд тавих ерөнхий шаардлага

ЗОРЧИГЧ ТЭЭВРИЙН ҮЙЛЧИЛГЭЭ

Нийтийн тээврийн үйлчилгээ,
тээврийн хэрэгсэлд тавих ерөнхий шаардлага

*Нийслэлийн Иргэдийн Төлөөлөгчдийн Хурлын
2022 оны 24-р тогтоолоор батлав.*

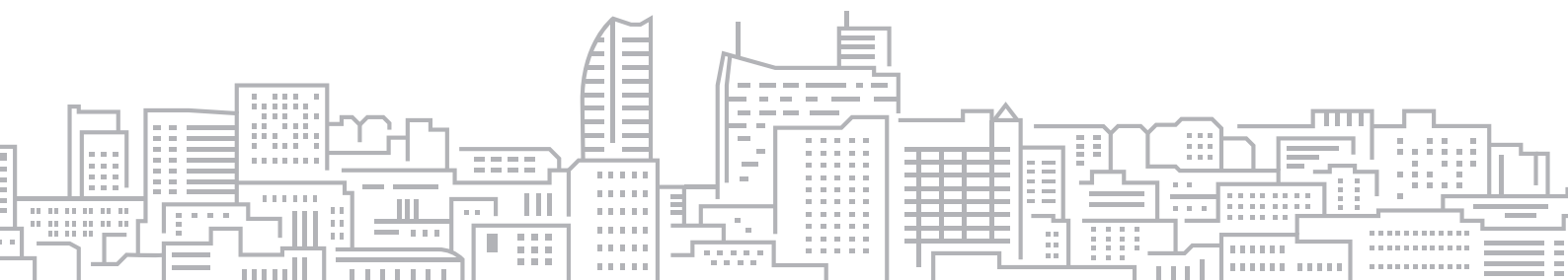

ГАРЧИГ

1. Хамрах хүрээ	5
2. Норматив эшлэл.....	5
3. Нэр томъёоны тодорхойлолт	5
4. Нийтийн тээврийн шаардлага	5
5. Автобусны төрөл	6
6. Нийтийн тээврийн хэрэгслийн тоноглол	7
7. Нийтийн тээврийн хэрэгслийн замналын зураглал, мэдээллийн стандарт.....	11
8. Нийтийн тээврийн хэрэгслийн гадна тал, өнгө үзэмжид тавих шаардлага	19
9. Нийтийн тээврийн хэрэгслийн жолоочид тавих шаардлага	20
10. Нийтийн тээврийн үйлчилгээний аюулгүй байдлыг хангахад тавих ерөнхий шаардлага	24
11. Нийтийн тээврийн хэрэгслийн эрүүл ахуйн шаардлага	25
Хавсралт 1. Нийтийн тээврийн хэрэгслийг шалгах хуудас	26

ЗУРГИЙН ЖАГСААЛТ

Зураг 1. Жолоочийн бүхээг	6
Зураг 2. Үйлчилгээний танхим харагдах байдал	6
Зураг 3. Нийтийн тээврийн хэрэгслийн зорчигчийн суудал	6
Зураг 4. Нийтийн тээврийн хэрэгслийн бариул	7
Зураг 5. Нийтийн тээврийн хэрэгслийн бариул	7
Зураг 6. Тулгуур эрхтний хөгжлийн бэрхшээлтэй иргэний нийтийн тээврийн хэрэгсэлд суух, буух нөхцөлийг хангасан тавцан	7
Зураг 7. Тулгуур эрхтний хөгжлийн бэрхшээлтэй иргэний нийтийн тээврийн хэрэгсэлд зорчих зай	8
Зураг 8. Тулгуур эрхтний хөгжлийн бэрхшээлтэй иргэн тэргэнцэртэй зорчих зай	8
Зураг 9. Тулгуур эрхтний хөгжлийн бэрхшээлтэй иргэн тэргэнцэртэй зорчих зай	8
Зураг 10. Ослын нэмэлт хаалга гар	9
Зураг 11. Их багтаамжийн автобусны гараашны дугаар	10
Зураг 12. Дунд багтаамжийн автобусны гараашны дугаар	11
Зураг 13. Троллейбусны гараашны дугаар	12
Зураг 14. Нийтийн тээврийн хэрэгслэлийн чиглэлийн хаягийн электрон самбар	14
Зураг 15. Замналын зураглал /А4, А3 хэмжээтэй/	15
Зураг 16. Тамхи татахыг хориглосон тэмдэг	17
Зураг 17. Гал гаргахыг хориглосон тэмдэг	17
Зураг 18. Мэдээлэх тэмдэг.....	18
Зураг 19. Автобусны гадна талд зорилтот жилийн уриа үг байрлуулах байршил	19

Зураг 20. Нийтийн тээврийн хэрэгслийн гадна талд зорилтот жилийн уриа үг байрлуулсан байдал.....	19
--	----

ХҮСНЭГТИЙН ЖАГСААЛТ

Хүнэгт 1. Нийтийн тээврийн жолоочийн зуны хувцас	22
Хүнэгт 2. Нийтийн тээврийн жолоочийн өвлийн хувцас	23



**НИЙСЛЭЛИЙН
ИРГЭДИЙН ТӨЛӨӨЛӨГЧДИЙН ХУРЛЫН
ТОГТООЛ**

2022 оны 03 сарын 24 өдөр

Дугаар 24

Улаанбаатар хот

┌ Зорчигч тээврийн үйлчилгээнд хамаарах ┐
хотын стандартыг батлах тухай

Монгол Улсын засаг захиргаа, нутаг дэвсгэрийн нэгж, түүний удирдлагын тухай хуулийн 24 дүгээр зүйлийн 24.1.15 дахь заалт, 35 дугаар зүйлийн 35.1.13 дахь заалт, 48 дугаар зүйлийн 48.1 дэх хэсэг, Монгол Улсын нийслэл Улаанбаатар хотын эрх зүйн байдлын тухай хуулийн 21 дүгээр зүйлийн 21.1.3 дахь заалт; Захиргааны ерөнхий хуулийн 60 дугаар зүйлийн 60.2 дахь хэсэг, Стандартчилал, техникийн зохицуулалт, тохирлын үнэлгээний итгэмжлэлийн тухай хуулийн 10¹ дүгээр зүйлийн 10^{1.1} дэх хэсгийг тус тус үндэслэн Нийслэлийн иргэдийн Төлөөлөгчдийн Хурлаас ТОГТООХ нь:

1. Нийслэлийн иргэдийн эрүүл аюулгүй, амьдрах эрхийг хангахад чиглэсэн Зорчигч тээврийн үйлчилгээ бүлэгт хамаарах дор дурдсан стандартуудыг хавсралтаар баталсугай. Үүнд:

1.1. UCS1601B:2022 “Нийтийн тээврийн хэрэгслийн зогсоолд тавих ерөнхий шаардлага” хотын стандарт

1.2. UCS1602B:2022 “Такси зогсоолд тавих ерөнхий шаардлага” хотын стандарт

1.3. UCS1603B:2022 “Нийтийн тээврийн үйлчилгээ, тээврийн үйлчилгээ, тээврийн хэрэгсэлд тавих ерөнхий шаардлага” хотын стандарт

1.4. UCS1604B:2022 “Хүүхдийн автобусанд тавих ерөнхий шаардлага” хотын стандарт

1.5. UCS1605B:2022 “Такси үйлчилгээнд тавих ерөнхий шаардлага” хотын стандарт

2. Батлагдсан хотын стандартуудыг мөрдүүлж, хэрэгжилтэд нь хяналт тавьж ажиллахыг Нийслэлийн Засаг дарга бөгөөд Улаанбаатар хотын Захирагч (Д.Сумъяабазар)-д даалгасугай.

3. Энэхүү тогтоолыг 2022 оны 10 дугаар сарын 01-ний өдрөөс мөрдсүгэй.

ДАРГА

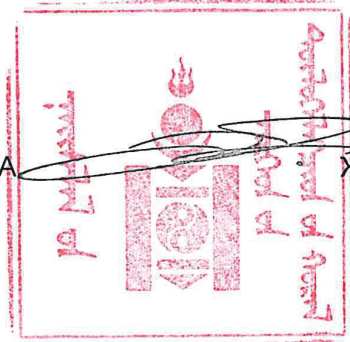

Ж.БАТБАЯСГАЛАН

1110100333

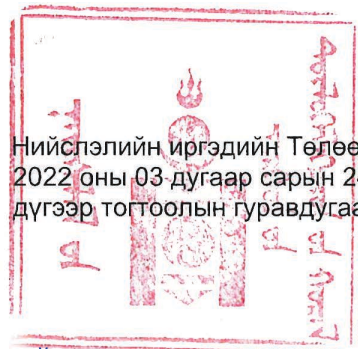

Нийслэлийн иргэдийн Төлөөлөгчдийн Хурлын
2022 оны 03 дугаар сарын 24-ний өдрийн 24...
дүгээр тогтоолын гуравдугаар хавсралт

ЗОРЧИГЧ ТЭЭВРИЙН ҮЙЛЧИЛГЭЭ

UCS 1603B:2022 “НИЙТИЙН ТЭЭВРИЙН ҮЙЛЧИЛГЭЭ, ТЭЭВРИЙН ХЭРЭГСЭЛД ТАВИХ ЕРӨНХИЙ ШААРДЛАГА” ХОТЫН СТАНДАРТ

1. ХАМРАХ ХҮРЭЭ

Энэхүү стандарт нь нийслэлийн нутаг дэвсгэрт нийтийн тээврийн үйлчилгээ, тээврийн хэрэгсэлд тавигдах нийтлэг шаардлагыг тогтооно.

2. НОРМАТИВ ЭШЛЭЛ

Энэхүү стандарт нь эш татсан дараах хууль, барилгын норм ба дүрэм, стандартын шаардлагыг бүрэн хангах бөгөөд өөрчлөлт орсон тохиолдолд хамгийн сүүлийн эх материалыг үндэслэл болгоно.

- MNS 4598:2020 “Авто тээврийн хэрэгслийн техникийн байдалд тавих ерөнхий шаардлага”;
- MNS 5012:2021 “Нийтийн тээвэр. Ангилал ба үйлчилгээнд тавих. Ерөнхий шаардлага”;
- MNS ISO 3833:2010 “Авто тээврийн хэрэгсэл. Төрөл, нэр томъёо, тодорхойлолт”;
- MNS 4601:2011 “Авто тээврийн хэрэгслийн техникийн үйлчилгээ засварын тогтолцоо, тодорхойлолт”;
- MNS 4599:2003 “Авто тээврийн хөдлөх бүрэлдэхүүний эргономикийн үзүүлэлт”;
- Нийслэлийн иргэдийн Төлөөлөгчдийн Хурлын 2016 оны 9/10 дугаар тогтоолын 4 дүгээр хавсралт “Гадна зар сурталчилгаанд тавих шаардлага”;
- Монгол Улсын Замын хөдөлгөөний дүрэм;
- Авто тээврийн хэрэгслээр зорчигч тээвэрлэх дүрэм.

3. НЭР ТОМЪЁОНЫ ТОДОРХОЙЛОЛТ

Нийтийн тээврийн хэрэгсэл - гэж зорчигч тээвэрлэхэд зориулагдсан бүх төрлийн автобус, троллейбус, такси тээврийн хэрэгсэл;

Замнал - гэж эцсийн ба төгсгөлийн буудлуудын хооронд үйлчилгээний автобус явах баталсан зам;

Хөдөлгөөний цагийн хуваарь - гэж үйлчилгээний автобусыг цаг хугацаагаар ашиглах хөдөлгөөний дэглэмийг тогтоосон бичиг;

Замналын зураглал - гэж нийтийн тээврийн үйлчилгээний тээврийн хэрэгслийн батлагдсан замналын дагуу явах хөдөлгөөний зураг.

4. НИЙТИЙН ТЭЭВРИЙН ШААРДЛАГА

4.1. Хотын доторх болон хот орчмын зорчигч тээвэрлэлтийн үйлчилгээ эрхлэгч аж ахуйн нэгж, байгууллага, иргэн нь MNS 5012 : 2011 “Нийтийн зорчигч тээврийн үйлчилгээ. Ангилал ба үйлчилгээнд тавих шаардлага”, MNS 4598 : 2011 “Авто тээврийн

хэрэгслийн техникийн байдалд тавих ерөнхий шаардлага” стандартын шаардлагыг хангаж үйлчилгээ үзүүлнэ.

- 4.2. Техникийн бүрэн бүтэн байдлыг хангасан тээврийн хэрэгслээр үйлчилгээ үзүүлнэ.
- 4.3. Нийтийн тээврээр зорчигчийг цэвэр, цэмцгэр, тав тухтай, аюулгүй зорчих боломжийг хангасан байна.
- 4.4. Цагийн хуваарь болон чиглэлийг чанд мөрдөнө.
- 4.5. Нийтийн тээврийн ажилтан, жолооч болон зорчигч соёлтой, найрсаг харилцааг эрхэмлэнэ.
- 4.6. Нийтийн тээврийн автобусны дотор талд чиглэлийн болон буудлын мэдээллийг зорчигчдод харагдахаар байрлуулсан байна.

5. АВТОБУСНЫ ТӨРӨЛ

Хотын доторх нийтийн үйлчилгээний автобус: Хотын дотор нийтийн тээврийн үйлчилгээ үзүүлэх 2-оос дээш хаалгатай, зорчигчдын суудал цөөн, зогсоогоор явах зорчигчид зориулсан зай илүүтэй, орох, гарах хаалганы орчимд болон эгнээ хоорондын зай өргөн автобус.



(Жишээ зураг)

Угсраа автобус: Хатуу нугасаар холбогдсон, хоёр буюу түүнээс дээш хэсэг бүхий зорчигч суугаа буюу зогсоогоор зорчин явах, хэсэг хоорондын холбоосоор чөлөөтэй дамжин өнгөрөх, шилжих боломжтой автобус.



(Жишээ зураг)

Троллейбус: Троллейбус нь хотын нэг болон хэд хэдэн цахилгаан хөдөлгүүртэй эрчим хүчний дэд бүтцээс тэжээл авдаг тээврийн хэрэгсэл.



(Жишээ зураг)

Дунд багтаамжийн автобус: 20-26 хүний суудалтай автобус.



(Жишээ зураг)

Нисэх буудал, тусгай үйлчилгээний автобус: Нисэх буудал болон хот орчмын тусгай чиглэлд нийтийн тээврийн үйлчилгээ үзүүлэх, 1-2 хаалгатай бүх зорчигчид сууж явахаар олон суудалтай, үйлчилгээний танхимд гар тээшний тавиураар тоноглогдсон, тээш хадгалах хонгилтой автобус.

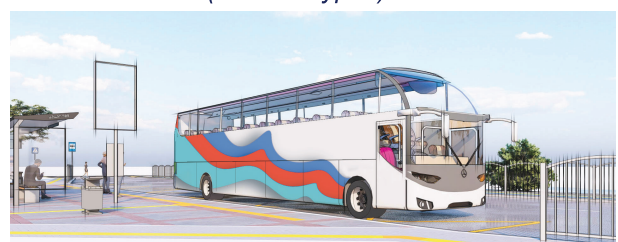

(Жишээ зураг)

6. НИЙТИЙН ТЭЭВРИЙН ХЭРЭГСЛИЙН ТОНОГЛОЛ

Нийтийн тээврийн хэрэгслийн тоноглол нь MNS 4599:2003 “Авто тээврийн хөдлөх бүрэлдэхүүний эргономикийн үзүүлэлт” стандартын шаардлагыг хангасан байна.

6.1. Жолоочийн бүхээг

Нийтийн тээврийн үйлчилгээний автобусанд жолоочийг зорчигчдоос тусгаарласан бүхээгтэй байхаас гадна жолоочийн баруун гар талын хэсэгт тусгай тоноглол / хяналтын болон карт уншигч/ төхөөрөмж суурилуулах боломжоор хангагдсан байна.



Зураг 1. Жолоочийн бүхээг (Жишээ зураг)

6.2. Зорчигчийн танхим

Эрүүл ахуй, ариун цэвэр, галын болон хөдөлгөөний аюулгүйн шаардлагыг бүрэн хангасан, дулаацуулга, агааржуулалт, салхижуулалтын систем, ослын нэмэгдэл хаалга, цонх, нээлхий, ослын гарцын шилийг хагалах алх, гал унтраагуур, эмийн сан зэргээр тоноглогдсон байна

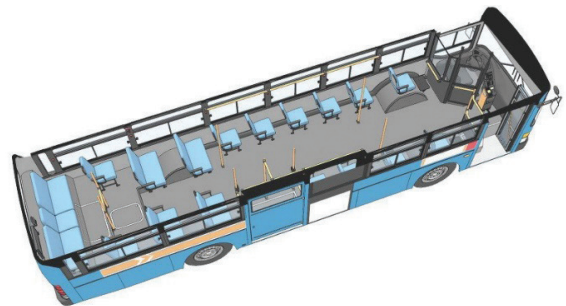

Зураг 2. Үйлчилгээний танхим харагдах байдал (Жишээ зураг)

6.3. Суудал

6.3.1. Үндсэн чиглэлд үйлчлэх тээврийн хэрэгслийн зорчигчдын суудал цөөн, зогсоогоор явах зорчигчдын тоо илүүтэй, орох, гарах хаалганы орчимд болон эгнээ хоорондын зай өргөн байхаар суудлыг байрлуулсан байна.

6.3.2. Суудал нь түшлэгтэй, зөөлөн суудалтай, чийг татахгүй, эрүүл ахуйн шаардлага хангасан материалаар хийгдсэн, угааж арчих боломжтой суудлын бүрээстэй байна.



Зураг 3. Нийтийн тээврийн хэрэгслийн зорчигчийн суудал (Жишээ зураг)

6.3.3. Өндөр настан, хөгжлийн бэрхшээлтэй иргэн, жирэмсэн, нялх хүүхэдтэй эхчүүдэд зориулсан суудалтай байх бөгөөд суудал нь хаалгатай ойр, тусгай таних тэмдэг, шар, ягаан өнгөөр ялгаж, зохих мэдээлэх тэмдгийг байрлуулсан байна.

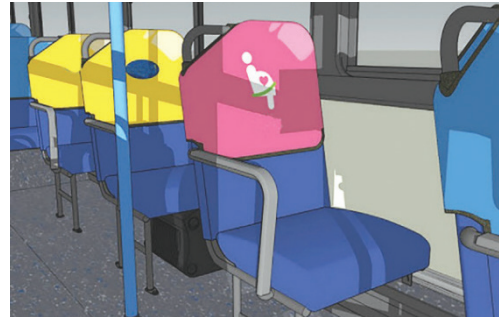

Зураг 4. Нийтийн тээврийн хэрэгслийн зорчигчийн суудал (Жишээ зураг)

6.4. Бариул, орох, гарах хаалганы гишгүүр

Автобусны бариулын өндөр шалнаас дээш 1800 мм-ээс ихгүй, хүүхэд болон намхан нуруутай зорчигчдод зориулсан намсгасан нэмэлт бариултай, орох гарах хаалганы шатны гишгүүрийн өндөр 300 мм-ээс ихгүй, газраас дээш эхний гишгүүр 350 мм-ээм ихгүй байна.

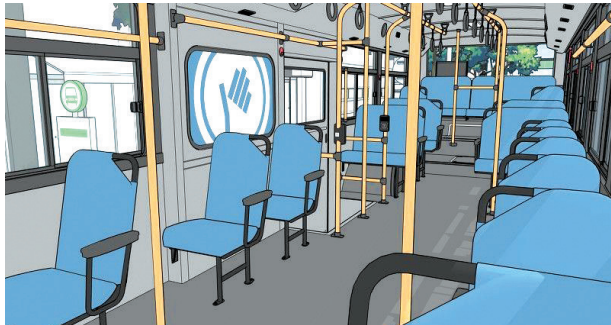

Зураг 5. Нийтийн тээврийн хэрэгслийн бариул (Жишээ зураг)

6.5. Зорчигчдын заал нь бүрэн ажиллагаа бүхий гэрэлтүүлэх, дулаацуулах, сэрүүцүүлэх системтэй байна.

6.6. Тулгуур эрхтний хөгжлийн бэрхшээлтэй зорчигчийн нийтийн тээврийн хэрэгсэлд бууж, суух нөхцөлийг хангасан тавцан.

Тусгай зориулалтын тавцан нь тэргэнцэртэй зорчигч нийтийн тээврийн хэрэгсэлд буух, суух үед саадгүй, бусдын тусламжгүйгээр бие даан зорчих боломжтой байх ба тавцангийн налуу нь 12%-аас ихгүй байна.



Зураг 6. Тулгуур эрхтний хөгжлийн бэрхшээлтэй иргэний нийтийн тээврийн хэрэгсэлд суух, буух нөхцөлийг хангасан тавцан (Жишээ зураг)

6.7. Тулгуур эрхтний хөгжлийн бэрхшээлтэй зорчигч тэргэнцэртэй зорчих зай

Тэргэнцэртэй хөгжлийн бэрхшээлтэй хүний хэрэгцээнд нийцүүлэн тэдний үйл хөдлөл хийхэд зориулсан (эргонометр) хэмжээ бусад шаардлагуудыг тооцож, тэргэнцэртэй хүн нэг чиглэлд хөдөлгөөн хийх үеийн зорчих хэсгийн өргөнийг 1200мм байхаар орон зай гаргана. Зорчих замын нэвтрэх хэсгийн нарийсалтыг 850 мм хүртэл багасаж болно.

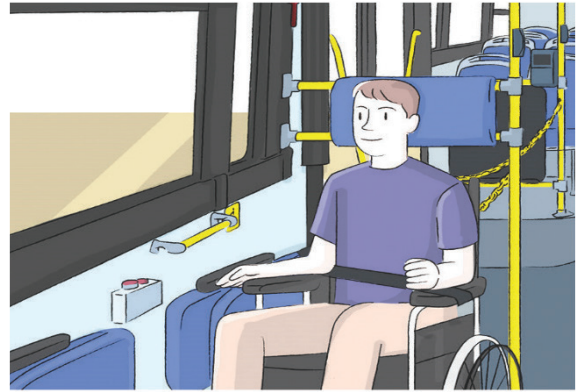

Зураг 7. Тулгуур эрхтний хөгжлийн бэрхшээлтэй иргэний нийтийн тээврийн хэрэгсэлд зорчих зай (Жишээ зураг)

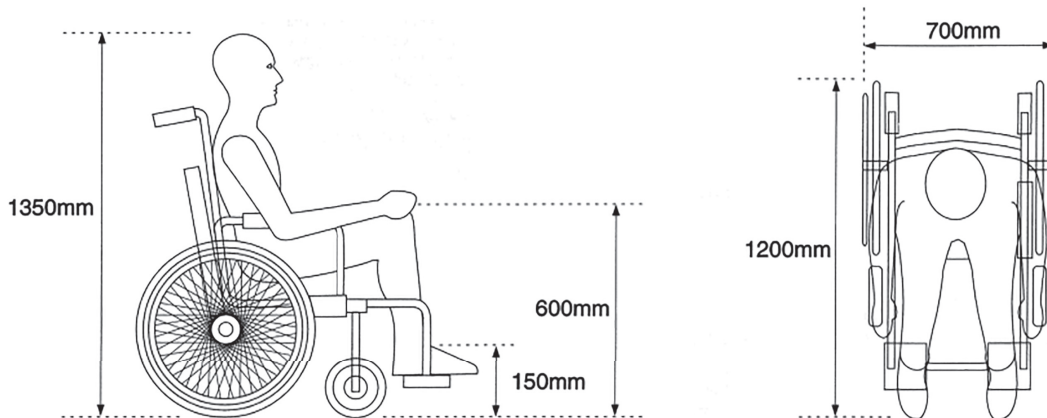

Зураг 8. Тулгуур эрхтний хөгжлийн бэрхшээлтэй иргэн тэргэнцэртэй зорчих зай (Жишээ зураг)

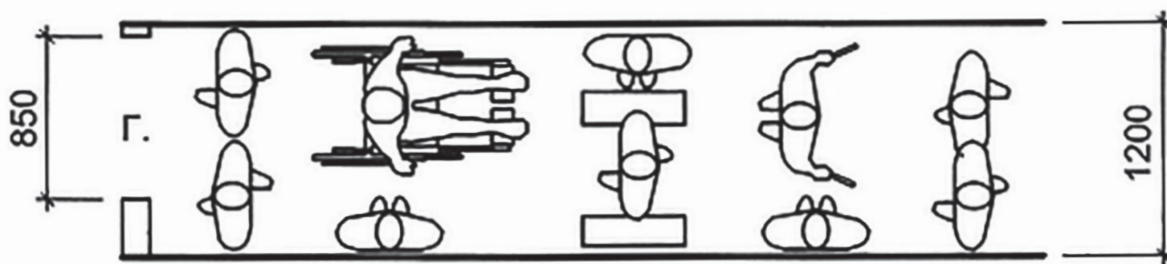

Зураг 9. Тулгуур эрхтний хөгжлийн бэрхшээлтэй иргэн тэргэнцэртэй зорчих зай (Жишээ зураг)

6.8. Нэгдсэн бүртгэлийн системд холбогдох станц, байршил тогтоогч (GPS)

Автобус нь нэгдсэн бүртгэлийн системд холбогдох станц байршил тогтоогч (GPS), зорчигчдод мэдээлэл өгөх чанга яригч, зогсоолын нэр зарлах зэрэг төхөөрөмжөөр

тоноглогдсон байна.

6.9. Камер

6.9.1. Нийтийн зорчигч тээврийн аюулгүй байдлыг хангах зорилгоор тээврийн хэрэгслийн дотор талд дараах 4 төрлийн камер байрлана. Үүнд:

1. Тээврийн хэрэгслийн урд талд салхины шилэнд ойр байрлаж, гадна хөдөлгөөнийг хянах 1 ширхэг камер;
2. Зорчигчийн танхимын хойд хэсэгт урагш харан байрлаж, доторх хөдөлгөөнийг хянах 1 ширхэг камер;
3. Зорчигчийн танхимын баруун урд хэсэгт хойш харан байрлаж, доторх хөдөлгөөнийг хянах 1 ширхэг камер;
4. Жолоочийн бүхээгийн дотор талд байрлах жолоочийн хөдөлгөөн, карт унших төхөөрөмжийг хянах 1 ширхэг камер.

6.9.2. Камерт тавих шаардлага

1. Гадна камер нь 60 км/ц хүртэл хурдтай явахад гадаад орчны бичлэг хийх (линз нь уг тээврийн хэрэгслээс 15 м дотор байгаа тээврийн хэрэгслийн улсын дугаарыг таних чадвартай) боломжтой байх;
2. Дотор камер нь зорчигчийн нүүр танигдахуйц, хийж буй үйлдэл тод харагдахуйц чанартай бичдэг байх;
3. Гадна болон дотор камеруудын дүрсний нягтаршил хамгийн багадаа 720 мега пиксел байх ба цаг уурын эрс тэс нөхцөлд ажиллаж чадахуйц байна;
4. Камеруудын бичигч төхөөрөмж нь тасралтгүй ажиллаж 128GB-аас багагүй багтаамжтай санах ой, эсхүл мемори карт /memory card/тай байна. Багтаамж дүүрэхэд хамгийн эхний бичлэгийг устгах бөгөөд эхний бичлэг 14-өөс доошгүй хоногийн дараа устдаг байна;
5. Камер нь онлайн горимд ажиллах боломжтой байна.

6.10. Зогсоол мэдээлэх электрон самбартай байна.

6.11. Зорчигчийн танхим нь эрүүл ахуй, ариун цэвэр, галын болон хөдөлгөөний аюулгүйн шаардлагыг бүрэн хангасан дулаацуулга, агааржуулалт, салхижуулалт, сэрүүцүүлэгчийн системээр тоноглогдсон байна.

6.12. Автобус нь ослын нэмэгдэл хаалга, нээлхийтэй байна.

6.13. Автобусны салхины болон хажуугийн, арын шилнүүд бүрэн, хагараагүй байна.



Зураг 10. Ослын нэмэлт хаалга гар (Жишээ зураг)

7. НИЙТИЙН ТЭЭВРИЙН ХЭРЭГСЛИЙН ЗАМНАЛЫН ЗУРАГЛАЛ, МЭДЭЭЛЛИЙН СТАНДАРТ

7.1. Гарааш дугаар

- 7.1.1. Хот доторх болон хот орчмын нийтийн зорчигч тээврийн автобус, угсраа автобус, троллейбусанд харьяалах аж ахуйн нэгж, байгууллагын эмблем, гараашийн дугаар, чиглэлийн нэр, дугаарыг баталсан загварын дагуу зорчигчдод ил тод харагдах газар бичиж байрлуулна.
- 7.1.2. Нийтийн тээврийн хэрэгслийн дугаарын загвар хэмжээг эрх бүхий байгууллагын баталсан загварын дагуу хийнэ.
- 7.1.3. Гарааш дугаар нь цагаан эсхүл цэнхэр өнгөтэй байх бөгөөд гадуураа 5 pt буюу 2 мм хэмжээтэй хүрээтэй байна. Автобусны үндсэн өнгөнөөс хамааран аль тод ялгарч харагдах өнгийг сонгон хэрэглэнэ.
- 7.1.4. Үсгийн фонт нь arial байна. 1 2 3 4 5 6 7 8 9 0
- 7.1.5. Цэнхэр өнгө: R – 51 G – 102 B – 204
Цагаан өнгө: R – 255 G – 255 B – 255
- 7.1.6. Нийтийн тээврийн хэрэгслийн дугаар нь заавар 3 оронгоор илэрхийлэгдэнэ.
- 7.1.7. Цифрийн хэмжээ
7.1.7.1. Угсраа болон их багтаамжийн автобус

Байрлал	Өндөр /мм/	Өргөн /мм/	Зураасны өргөн /мм/	Цифр хоорондын зай /мм/
2 хажуу талд	240	150	30	30
Хойд талд	240	150	30	30
Дээр	600	300	100	80

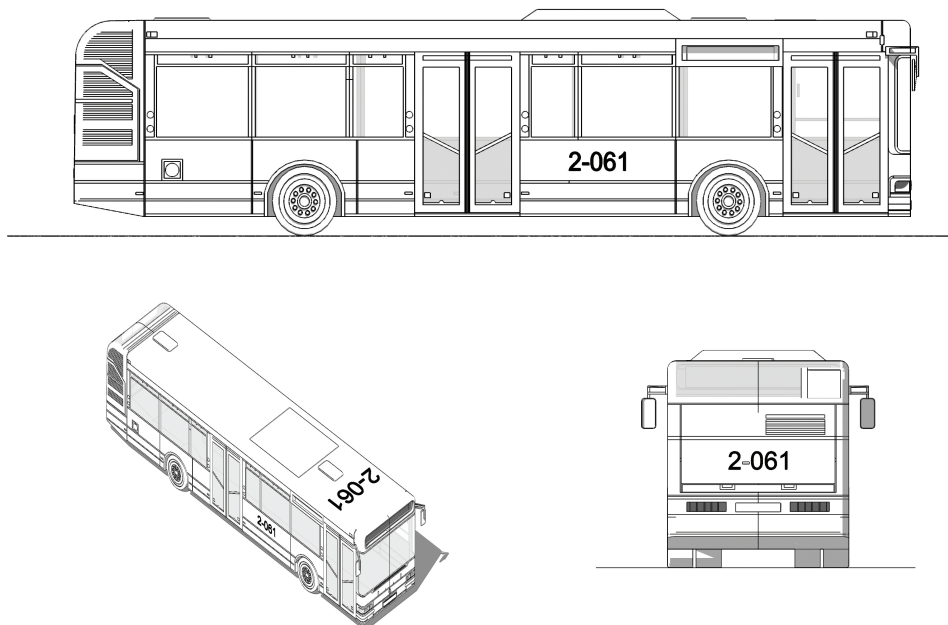

Зураг 11. Их багтаамжийн автобусны гараашны дугаар (Жишээ зураг)

7.1.7.2. Дунд багтаамжийн автобус

Байрлал	Өндөр /мм/	Өргөн /мм/	Зураасны өргөн /мм/	Цифр хоорондын зай /мм/
2 хажуу талд	200	140	25	25
Хойд талд	200	140	25	25
Дээр	400	180	150	50

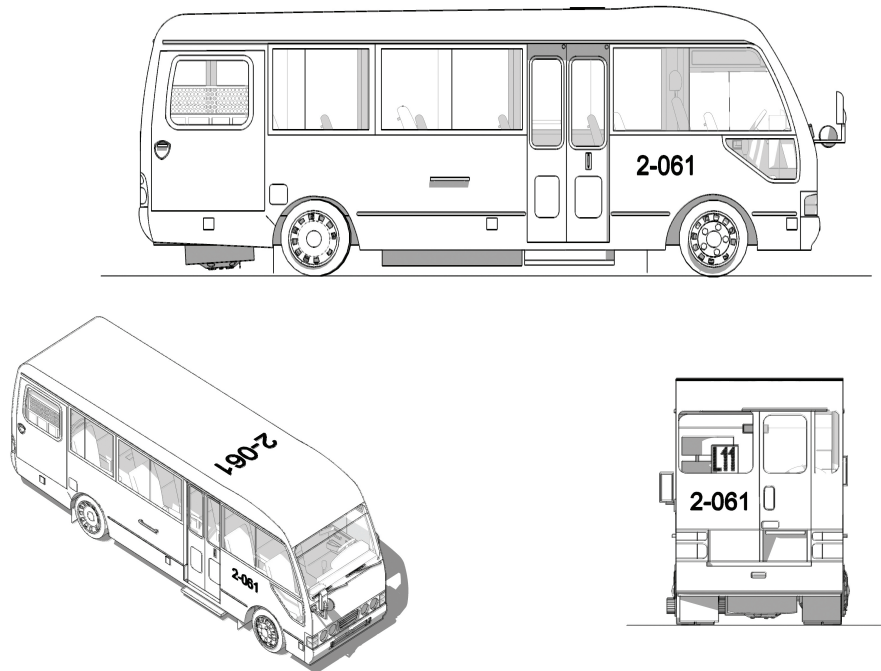

Зураг 12. Дунд багтаамжийн автобусны гараашны дугаар (Жишээ зураг)

7.1.7.3. Троллейбус

Байрлал	Өндөр /мм/	Өргөн /мм/	Зураасны өргөн /мм/	Цифр хоорондын зай /мм/
2 хажуу талд	240	150	30	30
Хойд талд	240	150	30	30
Дээр	600	300	300	80



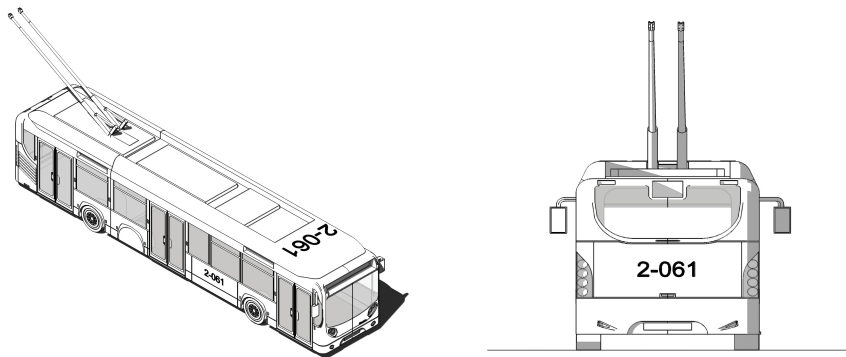

Зураг 13. Троллейбусны гараашны дугаар (Жишээ зураг)

7.2. Чиглэл хаягийн самбар

7.2.1. Нийтийн тээврийн хэрэгслийн чиглэлийн хаягийн загварыг эрх бүхий байгууллагын баталсан загварын дагуу хийнэ.

7.2.2. Урд талд байрлах хэмжээ

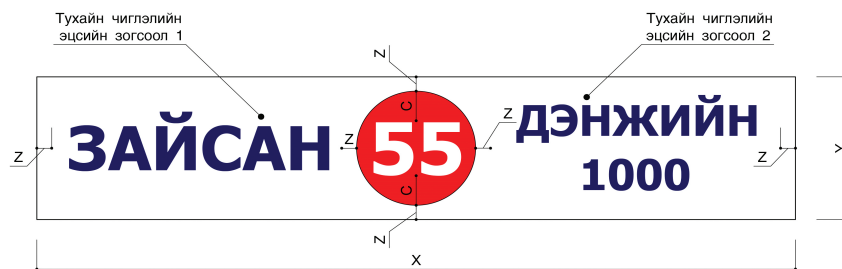

(Жишээ зураг)

X – Чиглэлийн хаяг байршуулах хэсгийн урттай ижил

Y – Чиглэлийн хаяг байршуулах хэсгийн өргөнтэй ижил

Z – Y буюу чиглэлийн хаяг байршуулах хэсгийн өргөний 10% -тай тэнцүү

Чиглэлийн дугаар байрлуулах дугуйн диаметр нь Y-ын 80% -тай тэнцүү

C – Чиглэлийн дугаар байрлуулах дугуйн диаметрийн 20% -тай тэнцүү

7.2.3. Хажуу талд байрлах хэмжээ



(Жишээ зураг)

X – Чиглэлийн хаяг байршуулах хэсгийн урттай ижил

Y – Чиглэлийн хаяг байршуулах хэсгийн өргөнтэй ижил

Z – Y буюу чиглэлийн хаяг байршуулах хэсгийн өргөний 12,5% -тай тэнцүү

Чиглэлийн дугаар байрлуулах дугуйн диаметр нь Y -ын 80% -тай тэнцүү
 C – Чиглэлийн дугаар байрлуулах дугуйн диаметрийн 20% -тай тэнцүү

7.2.4. Хойд талд байрлах хэмжээ



(Жишээ зураг)





X – Чиглэлийн хаяг байршуулах хэсгийн урттай ижил
 Y – Чиглэлийн хаяг байршуулах хэсгийн өргөнтэй ижил
 Z – Y буюу чиглэлийн хаяг байршуулах хэсгийн өргөний 12,5% -тай тэнцүү
 Чиглэлийн дугаар байрлуулах дугуйн диаметр нь Y -ын 80% -тай тэнцүү
 C – Чиглэлийн дугаар байрлуулах дугуйн диаметрийн 20% -тай тэнцүү

7.2.5. Бичвэрийн формат

Үсгийн фонт *Tohoma /bold/*, текст дээр доороосоо голлосон байх бөгөөд боломжит хамгийн том хэмжээтэй, цагаан өнгөтэй байна.

7.2.6. Өнгө

Нийтийн тээврийн чиглэлийг төрлөөс хамаарч чиглэлийн самбарын үсэг, дугаарын дугуй дэвсгэрийн өнгийг хэрэглэнэ.

	Үндсэн чиглэл	Троллейбус	Хот орчмын чиглэл	Зуслангийн чиглэл
Эцсийн зогсоолын үсгийн өнгөний код	R – 0 G – 0 B – 102	R – 0 G – 0 B – 102	R – 0 G – 0 B – 102	R – 0 G – 0 B – 102
	A	A	A	A
Бөөрөнхий дэвсгэр өнгөний код	R – 255 G – 0 B – 0	R – 0 G – 255 B – 0	R – 255 G – 255 B – 0	R – 0 G – 0 B – 102
				

7.2.7. Чиглэлийн хаягийн самбарыг электрон дэлгэцээр /LED/ үзүүлж болно.

7.2.7.1. Электрон дэлгэц дээрх үсгийн фонт нь *Arial Narrow Bold*, текст нь дээр, доороосоо голлосон байх бөгөөд хэмжээ нь боломжит хамгийн томоор байна. Үсэгний өнгө нь ногоон /R-173 B-49 G-255/ байна.